

Mini-ROV Observer



Profondeur 150m



3 propulseurs



Batteries jusqu'à 4h



2 caméras couleur



Ultra-portable



SUBSEA TECH
Marine and Underwater Technologies

Le Mini-ROV Observer

est un robot sous-marin d'inspection portable, opérable jusqu'à 150m de profondeur. Équipé de deux caméras couleur haute résolution, dont une sur tourelle Pan & Tilt, il peut fonctionner sur secteur ou sur ses batteries embarquées lui conférant une autonomie de 4h. Grâce à sa prise option, il peut embarquer divers accessoires tels que sonars, sondes et manipulateurs.

Le système complet avec sa console et son ombilical est conditionné dans une valise unique de 32kg.



CAMERAS VIDEO

Le Mini-ROV Observer est équipé de 2 Caméras 700 TVL à haute sensibilité. La caméra arrière est fixe et la caméra avant est montée sur tourelle Pan & Tilt.



BATTERIES

Grâce à ses 2 batteries NiMH embarquées, le Mini-ROV Observer est complètement autonome en énergie pour une durée allant jusqu'à 4 heures.



PRISE OPTIONS

Une interface est disponible afin d'embarquer sur le Mini-ROV Observer une multitude d'options parmi lesquelles : sonars mono et multi-faisceaux, USBL, sonde d'épaisseur,...

SPÉCIFICATIONS TECHNIQUES

GÉNÉRAL ROV

Profondeur max.	150m
Dimensions ROV	L 490mm x l 270mm x H 210mm
Poids ROV	6,4kg en air / neutre en eau
Vitesse max. ROV	2 nœuds (courant opérationnel max. 1,5 nœuds)

PROPULSION ET ÉNERGIE

Propulseurs	3 propulseurs à accouplement magnétique : 2 longitudinaux et 1 vertical
Batteries	Accumulateurs NiMH, 4h d'autonomie
Alimentation	Alimentation externe en 220 VAC (110 VAC sur demande)

CONTRÔLE DU SYSTÈME

Pilotage	Console intégrée dans mallette étanche
Affichage vidéo	Ecran LCD 8" avec incrustations
Contrôles	Joysticks multi-fonctions et clavier souple 30 touches
Enregistreur	Enregistreur/lecteur numérique digital sur support numérique (carte SD)
Fonctions auto.	Cap, profondeur, déplacement, vitesse
Sorties vidéo	2 connecteurs RCA

CAPTEURS INTÉGRÉS

Caméras Av./Ar.	Caméras couleur 700 TVL, 0,01 lux
Pan & Tilt	Tourelle Pan & Tilt intégrée sur caméra avant, en option sur caméra arrière
Eclairage	2 x 900 lumens à l'avant, 1000 lumens à l'arrière, avec contrôle d'intensité
Capteurs	Compas, profondimètre, température et détecteur d'humidité interne

OMBILICAL

Standard	100m avec 20m neutre (Ø 7,9mm) et 80m coulant (Ø 6,3mm), tresse Kevlar
Extensions en option	Extensions sur mesure pour une longueur totale jusqu'à 250m

CONDITIONNEMENT

Transport	Caisse de transport unique comprenant engin, console, ombilical et alimentation
Dimensions	L 640mm x l 500mm x H 380mm
Poids	32 kg

MAINTENANCE ET GARANTIE

Documentation	Manuel opérateur en version papier et numérique
Maintenance	Pas de maintenance spécifique requise
Garantie	1 an pièces et main d'œuvre hors frais de transport

OPTIONS

Sonar mécanique	Tritech Micron DST ou équivalent
Posit. acoustique	BluePrint Seatrac USBL
Mesure d'épaisseur	Sondes Cygnus
Mesure protection cathodique	Sondes Buckleys
Mesures physico-chimique	Sondes de salinité, pH, turbidité, etc.
Manipulateur	Bras manipulateur 2 fonctions
Échantillonneurs	Eau et sédiments
Mesure de défauts et objets	Pointeurs laser avec logiciel pour mesure de défauts et objets
Amélioration vidéo	LYYN Hawk Board
Lien WiFi	Retransmission vidéo sans-fil
Contrat support	Contrat annuel de maintenance

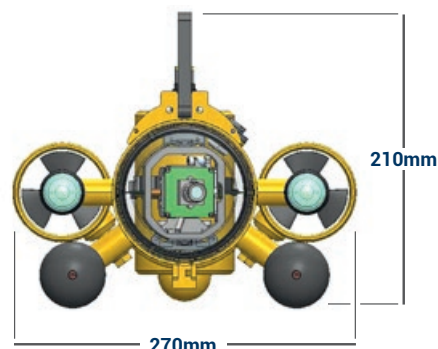
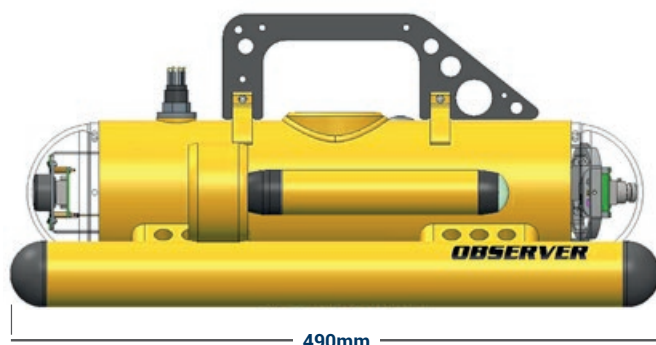

www.subsea-tech.com



+33 (0) 491 517 671



SubseaTech_



st.sales@subsea-tech.com



SubseaTech



subsea-tech